

COMBO-e Life /



Vorsteuer-
abzugsfähig

Preise und Spezifikationen
gültig ab 01. Oktober 2021

Ausgabe: MY22A-01



Jetzt konfigurieren

STEUERLICHE REGELUNG



NoVA:

Die angegebenen Kraftstoffverbrauchs- und Co2-Emissionswerte entsprechen dem WLTP-Prüfverfahren, auf dessen Grundlage Neufahrzeuge seit 1. September 2018 typgenehmigt werden. Die hier angegebenen Verbrauchs- und Co2-Emissionswerte wurden nach dem gemäß VO (EG) Nr. 715/2007 und VO (EU) Nr. 2017/1151 ermittelt. Die realen Kraftstoffverbrauchs- und Co2-Emissionswerte können aufgrund der tatsächlichen Gebrauchsbedingungen und/oder anderen Einflussfaktoren abweichen, wie insbesondere Sonder- oder Zusatzausstattungen bzw -ausrüstungen, Optionen und verwendeten Reifen. Weiters hängen die Werte in der Praxis zudem vom Fahrverhalten und anderen nicht-technischen Faktoren wie zB Straßen-, Verkehrs- und Witterungsverhältnissen ab. Bitte kontaktieren Sie Ihren Händler für weitere Informationen. Weitere Informationen erhalten Sie auch unter: <https://www.opel.at/tools/wltp-fahrzyklus-verbrauchswerte.html> bzw. <https://www.opel.at/nova.html>.

Die angegebenen Werte zur Reichweite und zum Stromverbrauch entsprechen dem WLTP-Prüfverfahren, auf dessen Grundlage Neufahrzeuge seit 1. September 2018 typgenehmigt werden. Die realen Werte können aufgrund der tatsächlichen Gebrauchsbedingungen und/oder anderen Einflussfaktoren abweichen, wie insbesondere der Geschwindigkeit, den klimatischen Bedingungen an Bord des Fahrzeugs, dem Fahrverhalten und der Außentemperatur. Die Aufladedauer ist insbesondere von der Leistungstärke der Ladevorrichtung an Bord des Fahrzeugs, dem Ladekabel sowie dem Modell und der Leistungstärke des Ladepunkts abhängig. Bitte kontaktieren Sie Ihren Händler für weitere Informationen. Weitere Informationen erhalten Sie auch unter: <https://www.opel.at/nova.html>.

Bruttolistenpreis :

Die angegebenen Werte zur Reichweite und zum Stromverbrauch entsprechen dem WLTP-Prüfverfahren, auf dessen Grundlage Neufahrzeuge seit 1. September 2018 typgenehmigt werden. Die realen Werte können aufgrund der tatsächlichen Gebrauchsbedingungen und/oder anderen Einflussfaktoren abweichen, wie insbesondere der Geschwindigkeit, den klimatischen Bedingungen an Bord des Fahrzeugs, dem Fahrverhalten und der Außentemperatur. Die Aufladedauer ist insbesondere von der Leistungstärke der Ladevorrichtung an Bord des Fahrzeugs, dem Ladekabel sowie dem Modell und der Leistungstärke des Ladepunkts abhängig. Bitte kontaktieren Sie Ihren Händler für weitere Informationen. Weitere Informationen erhalten Sie auch unter: <https://www.opel.at/nova.html>.

Verbrauchswerte:

Die angegebenen Kraftstoffverbrauchs- und Co2-Emissionswerte entsprechen dem WLTP-Prüfverfahren, auf dessen Grundlage Neufahrzeuge seit 1. September 2018 typgenehmigt werden. Die hier angegebenen Verbrauchs- und Co2-Emissionswerte wurden nach dem gemäß VO (EG) Nr. 715/2007 und VO (EU) Nr. 2017/1151 ermittelt. Die realen Kraftstoffverbrauchs- und Co2-Emissionswerte können aufgrund der tatsächlichen Gebrauchsbedingungen und/oder anderen Einflussfaktoren abweichen, wie insbesondere Sonder- oder Zusatzausstattungen bzw -ausrüstungen, Optionen und verwendeten Reifen. Weiters hängen die Werte in der Praxis zudem vom Fahrverhalten und anderen nicht-technischen Faktoren wie z.B. Straßen-, Verkehrs- und Witterungsverhältnissen ab. Bitte kontaktieren Sie Ihren Händler für weitere Informationen. Weitere Informationen erhalten Sie auch unter: <https://www.opel.at/tools/wltp-fahrzyklus-verbrauchswerte.html> bzw. <https://www.opel.at/nova.html>.



OPEL COMBO-e LIFE - MOTOREN UND MODELLPREISE			EDITION ODK26				EDITION PLUS ODC26			
Elektromotor	Motor und Getriebe	Batterie	Listenpreis inkl. MWSt. und NoVA*							
			Listenpreis exkl. MWSt. und NoVA							
			Länge L		Länge XL		Länge L		Länge XL	
XIAK		XIAL		XIAK		XIAL				
9EQ1	Elektromotor 3 Phasig 100 kW (136 PS) mit Automatik-Elektroantrieb	50 kWh Batterie Paket	37.828,80 31.524,00	0% 0	NoVA WLTP	-	38.929,20 32.441,00	0% 0	NoVA WLTP	-

OPEL COMBO-e LIFE - MOTOREN UND MODELLPREISE			ELEGANCE ODS26				ELEGANCE PLUS ODO26			
Elektromotor	Motor und Getriebe	Batterie	Listenpreis inkl. MWSt. und NoVA*							
			Listenpreis exkl. MWSt. und NoVA							
			Länge L		Länge XL		Länge L		Länge XL	
XIAK		XIAL		XIAK		XIAL				
9EQ1	Elektromotor 3 Phasig 100 kW (136 PS) mit Automatik-Elektroantrieb	50 kWh Batterie Paket	-	42.328,80 35.274,00	0% 0	NoVA WLTP	41.728,80 34.774,00	0% 0	NoVA WLTP	-

Die angegebenen Werte zur Reichweite und zum Stromverbrauch entsprechen dem WLTP-Prüfverfahren, auf dessen Grundlage Neufahrzeuge seit 1. September 2018 typgenehmigt werden. Die realen Werte können aufgrund der tatsächlichen Gebrauchsbedingungen und/oder anderen Einflussfaktoren abweichen, wie insbesondere der Geschwindigkeit, den klimatischen Bedingungen an Bord des Fahrzeugs, dem Fahrverhalten und der Außentemperatur. Die Aufladedauer ist insbesondere von der Leistungsstärke der Ladevorrichtung an Bord des Fahrzeugs, dem Ladekabel sowie dem Modell und der Leistungsstärke des Ladepunkts abhängig. Bitte kontaktieren Sie Ihren Händler für weitere Informationen. Weitere Informationen erhalten Sie auch unter: <https://www.opel.at/nova.html>.



SERIENAUSSTATTUNG

Wesentliche Serienausstattung Combo-e Life Edition		
SICHERHEITSAUSSTATTUNG	KOMFORTAUSSTATTUNG	DESIGNELEMENTE
<p>Airbag Fahrer und Beifahrer sowie Kopf- u. Seitenairbag</p> <ul style="list-style-type: none"> - 1. und 2. Sitzreihe (Front- und Seitenairbag BF manuell deaktivierbar) <p>Adaptives Bremslicht</p> <p>Automatisches Abblendlicht</p> <p>Halogen-Scheinwerfer</p> <p>Tagfahrlicht</p> <p>Antiblockiersystem (ABS) mit Kurvenbremskontrolle und Bremsassistent</p> <p>Elektronisches Stabilitätsprogramm (ESP^{Plus})</p> <ul style="list-style-type: none"> - Berganfahrassistent - Traktionskontrolle mit Motor- und Bremsengriff (TC^{Plus}) <p>Dreipunkt-Sicherheitsgurte inkl.</p> <ul style="list-style-type: none"> - Gurtkraftbegrenzer vorn und hinten außen - Doppelte Gurtstraffer vorn - Gurtstraffer hinten außen - Warnton und -leucht für nicht angelegten Gurt vorn u. hinten <p>Elektrische Parkbremse</p> <p>Kindersicherung in den hinteren Türen, manuell</p> <p>Reifendruckkontrollsystem</p> <p>Seitenaufprallschutz</p> <p>Reifen-Reparatur-Set m. Reifendichtmittel und 12-Volt-Kompressor</p> <p>Servolenkung, geschwindigkeitsabhängig</p> <p>Sicherheits Paket inkl.</p> <ul style="list-style-type: none"> - Frontkollisionwarner mit automatischer Gefahrenbremsung sowie Fußgängererkennung - Spurhalteassistent (Warnung bei unbeabsichtigtem Verlassen der Fahrspur zw. 65km/h und 180km/h sowie sanftes Gegensteuern) - 3,5"-Farb-Fahrerinfodisplay, Umrandung in Schwarz - Verkehrsschilderkennung <p>Müdigkeitswarner</p> <p>Vorrüstung für Kindersitzbefestigungssystem ISOFIX inkl.</p> <ul style="list-style-type: none"> - Top Tether Befestigungsösen auf allen Sitzplätzen in der 2. Sitzreihe 'und für Kindersitzbefestigungssystem ISOFIX auf dem Beifahrersitz <p>Onboard-Charger (fahrzeugintegrierte Ladeinheit), 3-phasig (11kW)</p> <p>Combo-Anschluss (Combined Charging System CCS) am Fahrzeug</p>	<p>Ablagefächer, u.a.:</p> <ul style="list-style-type: none"> - Ablagefach Armaturenbrett, F & BF-Seite, geschlossen - Ablagefach in der Mittelkonsole, vorn - Ablagegalerie über Frontscheibe, offen - Ablagefach in den vorderen Türen, geeignet für 1,5-Liter-Getränkeflaschen - Getränkehalter in den hinteren Türen - Aufnahmen für Getränkebecher auf dem Armaturenbrett, links und rechts <p>Bordcomputer inkl. Service Intervallanzeige</p> <p>Hochschaltempfehlung über Anzeige im Fahrerinfodisplay (bei manuellem Schaltgetriebe)</p> <p>Fensterheber elektrisch vorn, Fenster in der 2. Sitzreihe ausstellbar</p> <p>Intelligenter Tempomat und Geschwindigkeitsbegrenzer</p> <p>Klimaanlage manuell, mit Partikel- u. Pollenfilter</p> <p>Heizungsauslässe 2. Sitzreihe Fußraum</p> <p>Lenkrad, 3-speichig, unten abgeflacht inkl. Fernbedienung für Radio und Telefon</p> <p>Sicherheitslenksäule, höhen- und längs einstellbar</p> <p>Multimedia Radio</p> <ul style="list-style-type: none"> - Digitaler Radioempfang DAB+ (Digital Audio Broadcasting) - Opel Connect <p>Fahrersitz 6-fach manuell einstellbar (Länge, Höhe und Lehnenneigung)</p> <p>Beifahrersitz 4-fach manuell einstellbar (Länge und Lehnenneigung)</p> <p>Beifahrersitz ohne Armlehne</p> <p>Sitzbank in 2. Sitzreihe, mit 3 Sitzplätzen, Rückenlehne im Verhältnis 40:60 geteilt umklappbar</p> <p>Kopfstützen höhen einstellbar, 1. und 2. Sitzreihe</p> <p>Stoff Mistral Grau</p> <p>Sonnenblenden m. Make-Up Spiegel Fahrer</p> <p>Steckdose, 12 Volt, in der Mittelkonsole, vorn</p> <p>Türinnengriffe in Schwarz</p> <p>Wärmeschutzverglasung, getönt</p> <p>Zentralverriegelung mit Funkfernbedienung</p> <p>2 Fahrzeugschlüssel, einer klappbar einer starr</p> <p>4 Verzurrösen im Gepäckraum</p> <p>3,5"-Farb-Fahrerinfodisplay, Umrandung in Chrom</p> <p>Gepäckraumabdeckung</p> <p>Fernsteuerung der Klimatisierung über MyOpelApp, Erwärmen des Innenraums über die Wärmepumpe bzw. Kühlen über den Klimakompressor während des Ladevorgangs zur Entlastung der Batterie bei Fahrtbeginn</p>	<p>Außenspiegelgehäuse in Schwarz</p> <p>Außenspiegel, elektrisch einstell- u. beheizbar, manuell anklappbar</p> <p>Karosserie mit Vollverzinkung aller korrosionsgefährdeten Teile</p> <p>Verblechung Fahrerseite (2. Reihe), mit Ausstellfenster</p> <p>Schiebetür Beifahrerseite (2. Reihe), mit Ausstellfenster</p> <p>Radabdeckung ganzflächig</p> <p>Seitenschutzleiste in Schwarz</p> <p>Stahlfelgen 6,5J x 16, Reifen 205/60 R 16</p> <p>Stoßstange Front und Heck in Schwarz</p> <p>Türaußengriffe in Schwarz</p> <p>Heckklappe verglast mit Heckscheibenwischer und -heizung</p>



SERIENAUSSTATTUNG

Wesentliche Serienausstattung Combo-e Life Edition Plus (zusätzlich zu / abweichend von Edition)		
SICHERHEITSAUSSTATTUNG	KOMFORTAUSSTATTUNG	DESIGNELEMENTE
<p>Nebelscheinwerfer</p>	<p>Türinnengriffe in Chrom Sport-Lederlenkrad, unten abgeflacht, beheizbar Handschuhfach geschlossen, innen geteilt, oberes Fach gekühlt Lendenwirbelstütze Fahrersitz, manuell einstellbar Parkpilot hinten</p>	<p>Abdeckleiste Schiebetürschiene in Wagenfarbe Stoßstange Front, in Wagenfarbe Stoßstange Heck, in Wagenfarbe Schiebetüren Fahrerseite (2. Reihe), mit Ausstellfenster Türaußengriffe in Wagenfarbe</p>

Wesentliche Serienausstattung Combo-e Life Elegance (zusätzlich zu / abweichend von Edition Plus)		
SICHERHEITSAUSSTATTUNG	KOMFORTAUSSTATTUNG	DESIGNELEMENTE
<p>Kindersicherung, elektrisch LED-Tagfahrlicht Sicht- & Licht Paket inkl. - Regensensor - Innenrückspiegel automatisch abblendend - 2 Zündschlüssel, klappbar</p>	<p>Fensterheber elektrisch vorn & hinten, mit Tippfunktion und Einklemmschutz sowie Komfortschließfunktion über Funkfernbedienung der Zentralverriegelung Klapptisch und Tasche an der Rückenlehne, Fahrer- und Beifahrersitz Beifahrersitz, mit verstärkter Rückenlehne und Armlehne, flach umklappbar Stoff Mistral Braun oder Stoff Mistral Grau Sport-Lederlenkrad, unten abgeflacht, beheizbar 180-Grad-Panorama-Rückfahrkamera</p>	<p>Außenspiegel, elektrisch einstell/ beheiz- u. anklappbar Heckklappe verglast, mit separat zu öffnendem Fenster Seitenschutzleisten in Wagenfarbe Solar Protect Wärmeschutzverglasung, ab 2. Sitzreihe Heckspoiler in Schwarz Außenspiegelgehäuse in Schwarz</p>

Wesentliche Serienausstattung Combo-e Life Elegance Plus (zusätzlich zu / abweichend von Elegance)		
SICHERHEITSAUSSTATTUNG	KOMFORTAUSSTATTUNG	DESIGNELEMENTE
	<p>Zwei-Zonen-Klimatisierungsautomatik Parkpilot vorn und hinten Toter-Winkel-Wärner Sitzbank in 2. Sitzreihe mit 3 Sitzplätzen und 3 Einzelrückenlehnen (teilbar 33:33:33)</p>	<p>4 Leichtmetallfelgen 6,5 J x 16 Frontschürze mit Unterfahrschutz-Optik in Silber Dachreling in Silber</p>

LACKIERUNGEN



-- = nicht verfügbar • = Serienausstattung

○ = Sonderausstattung gegen Aufpreis w = wählbar ohne Aufpreis

(SL)= Sonder Lackierung (M2)= 2-Schicht Metallic Lackierung

Listenpreis € exkl.
MwST.

OPTIONSCODE	STOFF		Edition	Edition Plus	Elegance	Elegance Plus
TAUI	Stoff Mistral Grau	- €	•	-	-	-
TAUH	Stoff Mistral Braun	- €	-	-	•	•
TAUG	Stoff Mistral Grau	- €	-	•	○	○
OPTIONSCODE	LACKIERUNG UNI					
G2o	Jade Weiß (SL)	- €	•	•	•	•
OPTIONSCODE	LACKIERUNG METALLIC					
G4o	Mondstein Grau (M2)	450,00 €	○	○	○	○
G4i	Tiefquarz Silber (M2)	450,00 €	○	○	○	○
GBT	Ozean Blau (M2)	450,00 €	-	○	○	○
GAC	Sand Grau (M2)	450,00 €	-	○	○	○
10K	Kupfer Metallic (M2)	450,00 €	-	○	○	○
G7o	Schwarz Perla Negra (M2)	450,00 €	○	○	○	○
OPTIONSCODE	SONDERLACKIERUNG UNI (Stoßfänger, Türgriffe, Außenspiegelgehäuse, Heckspoiler unlackiert) Nur für Großkunden					
GEO	Rubin Rot (SL)	500,00 €	○	-	-	-
GTU	Tannengrün RAL 6009 (SL)	500,00 €	○	-	-	-
GUB	Blau Line (SL)	500,00 €	○	-	-	-
GiB	Imperial Blau (SL)	500,00 €	○	-	-	-
GTT	Feuerwehr Rot (SL)	500,00 €	○	-	-	-
GTZ	Aden Rot (SL)	500,00 €	○	-	-	-
GRP	Power Blau (M2)	500,00 €	○	-	-	-
GRR	Fire Rot RAL 3000 (M2)	500,00 €	○	-	-	-
GV4	Post Gelb (M2)	500,00 €	○	-	-	-
GHU	Post Rot (M2)	500,00 €	○	-	-	-
GAU	Aluminium Grau (M2)	500,00 €	○	-	-	-



FELGEN

-- = nicht verfügbar • = Serienausstattung
 ○ = Sonderausstattung gegen Aufpreis w = wählbar ohne Aufpreis

Listenpreis € exkl.
 MwSt.

OPTIONSCODE	BESCHREIBUNG					
			Edition	Edition Plus	Elegance	Elegance Plus
			L	L	XL	L
CWAN	4 Stahlfelgen 6,5 J x 16 Radabdeckung "Rotor-Design", ganzflächig [QP9] Reifen (Sommer, rollwiderstandarm) 205/60 R16	Serie	•	•	•	•
RRZ	4 Leichtmetallfelgen 6,5 J x 16 Reifen (Sommer, rollwiderstandarm) 205/60 R16	400,00 €	—	—	○	•
RSB	4 Leichtmetallfelgen 7,0 J x 17 im 10-Speichen Design Reifen (Sommer) 205/55 R17	400,00 €	—	—	—	○
UJO	Reifendruckkontrollsystem	80,00 €	○	○	○	○

PAKETE



-- = nicht verfügbar ● = Serienausstattung
○ = Sonderausstattung gegen Aufpreis w = wählbar ohne Aufpreis

Listenpreis € exkl.
MwST.

OPTIONSCODE	BESCHREIBUNG	Listenpreis € exkl. MwST.	Edition	Edition Plus	Elegance	Elegance Plus
PS4	Grip & Go Paket IntelliGrip (Adaptives Traktionssystem) mit 5 wählbaren Modi: ESP® aus, ESP® Standard, Schnee-Modus, Matsch-Modus, Sand-Modus Bergabfahrassistent	250,00 €	—	—	○	○
WV6	Innenraum Paket Zusätzlicher Innenrückspiegel Sonnenschutzrollos, 2. Sitzreihe	280,00 €	—	—	○	○
UFQ	Automatischer Parkassistent Automatischer Parkassistent, inkl. - Automatische Lenkung des Fahrzeugs - Erkennung von Längs- und Querlücken bei einer Fahrgeschwindigkeit von unter 20 km/h - Ausparken aus Längslücken Toter-Winkel-Warner Mit audiovisueller Warnung Nicht m. Parkpilot [UD5/UD7]	890,00 €	—	—	○	—
		690,00 €	—	—	—	○
CWX	Sicht- & Licht Paket Regensensor Fernlichtassistent 3,5"-Farb-Fahreinfodisplay Innenrückspiegel automatisch abblendend 2 Zündschlüssel, klappbar Serie m. Komfort Paket [XYDZ]	300,00 €	○	○	●	●
XYE1	Winter Paket Windschutzscheibe, teilweise beheizt Sitzheizung, Fahrer & Beifahrer Nur in Verb. mit Beifahrerdoppelsitzbank [AE0] oder mit Beifahrersitz 4-fach manuell einstellbar (Länge und Lehnenneigung)[A7E].	400,00 €	—	○	○	○
XYDZ	Komfort Paket 2-Zonen-Klimatisierungsautomatik Sicht- & Licht Paket Multimedia Navi Pro Opel Connect : - Notruf/Pannruf - Fahrzeugstatus und informationen - Routen und Fahrtinformationen Digitaler Radioempfang DAB+ (Digital Audio Broadcasting) Parkpilot vorn und hinten 180-Grad-Panorama-Rückfahrkamera (aktiv unter 10 km/h)	1.500,00 €	—	○	—	—



INFOTAINMENT

-- = nicht verfügbar • = Serienausstattung
 O = Sonderausstattung gegen Aufpreis w = wählbar ohne Aufpreis

Listenpreis € exkl.
 MwSt.

OPTIONSCODE	BESCHREIBUNG		Edition	Edition Plus	Elegance	Elegance Plus
	Alle Infotainmentsysteme enthalten: 4 x 20 Watt, 6x6 Senderspeicher, Dachantenne, geschwindigkeitsabhängige Lautstärke- und Bassregelung, FM/AM, Autostore, RDS-EON					
i05	Multimedia Radio mit 8"-Touchscreen-Farbdisplay Audio: - Automatische Musikerkennung (Titel, Album, Interpret, Cover) bei Audiogeräten mit USB-Anschluss - Bluetooth®-Audiostreaming1 Telefon: - Freisprecheinrichtung via Bluetooth®-Schnittstelle - Anzeige von Telefonbuch und Ruflisten - Bis zu 10 Mobiltelefone koppelbar Bilder/Filme/Videos: - Darstellungen von Bildern per USB-Schnittstelle - Filme/Videos und Bildschirmpräsentationen werden während der Fahrt abgeschaltet Smartphone-Integration via Apple CarPlayTM2 und Android AutoTM2: - Anzeige und Bedienung ausgewählter Apps3 und Funktionen über das 8"-Touchscreen-Farbdisplay oder per Sprachbedienung, z. B. - Navigation (Google Maps, Apple Karten) - Musik (z. B. Playlists, Google Play Music, Spotify, Stitcher) - Telefon - Vorlesen und Diktieren von Textnachrichten Allgemein: - Nutzung der Sprachsteuerung des gekoppelten Smartphones möglich (z. B. Siri4, Google-Sprachbedienung) - 2 USB-Schnittstellen - Doppeltuner - Graphic Equalizer - 6 Lautsprecher (für Edition Plus und Elegance) - Lenkradfernbedienung für Radio und Telefon	Serie	•	•	•	•



INFOTAINMENT

-- = nicht verfügbar ● = Serienausstattung
 O = Sonderausstattung gegen Aufpreis w = wählbar ohne Aufpreis

OPTIONSCODE	BESCHREIBUNG	Listenpreis € exkl. MwSt.	Edition	Edition Plus	Elegance	Elegance Plus
IO6	Multimedia Navi Pro 8"-Touchscreen-Farbdisplay inkl. Sprachsteuerung für Audio, Telefon und Navigation Audio: - Automatische Musikerkennung (Titel, Album, Interpret, Cover) bei Audiogeräten mit USB-Anschluss - Bluetooth®-Audiostreaming (von Kompatibilität des Mobiltelefons abhängig) - Freisprecheinrichtung via Bluetooth®-Schnittstelle - Anzeige von Telefonbuch und Ruflisten - Bis zu 10 Mobiltelefone koppelbar Navigation: - Navigationssystem mit integriertem Speicher - Straßenkarte Europa (über 30 europäische Länder, inkl. Türkei und Russland) - Kartendarstellung in 3-D - Dynamische Routenführung über Karten- und/oder Pfeildarstellung und Ansage - Kartenanzeige von TMC-Meldungen - Anzeige von Sonderzielen - Tourenplanung - GPS-Modul Smartphone-Integration via Apple CarPlay und Android Auto: - Anzeige und Bedienung ausgewählter Apps und Funktionen über das 8"-Touchscreen-Farbdisplay oder per Sprachbedienung, z.B. - Navigation (Google Maps, Apple Karten) - Musik (z. B. Playlists, Google Play Music, Spotify, Stitcher) - Telefon - Vorlesen und Diktieren von Textnachrichten - Vorlesen von WhatsApp-Nachrichten (nur in Verb. mit Android Auto) Allgemein: - Anzeigen und Vorlesen von E-Mails (abhängig von der Kompatibilität des Smartphones und des Betriebssystems) - Nutzung der Sprachsteuerung des gekoppelten Smartphones möglich (z.B. Siri, Google Sprachbedienung) - Doppeltuner & Graphic Equalizer - 6 Lautsprecher - Lenkradfernbedienung für Radio und Telefon Serie m. Komfort Paket [XYDZ] oder Elegance Paket [XYDW/XYDX/XYE2/XYE3]	350,00 €	O	O	O	O
K4C	Wireless Charging	120,00 €	—	—	O	O
UOR	Opel Connect : (Aktivierung über Opel Connect Store) ¹ - Notruf/Pannruf - Fahrzeugstatus und Informationen - Routen und Fahrtinformationen - Geschwindigkeitsüberwachung (Nur in Verb. mit Multimedia Navi Pro IO61)	Serie	●	●	●	●

¹ Besuchen Sie <https://connect.opel.at/>, um Ihre Dienste zu aktivieren. Die Nutzung des Not- und Pannerrufes erfordert einen kostenlosen Vertrag mit der schriftlichen Erklärung des Einverständnisses der Fahrzeuglokalisierung bei der Fahrzeugbestellung und ist abhängig von Netzabdeckung und Verfügbarkeit. Der Pannendienst (Opel Mobilitätsservice) ist im ersten Jahr kostenlos nach Erstzulassung, danach kostenpflichtig. Informationen zum Opel Mobilitätsservice unter www.opel.at Es gelten die jeweiligen allgemeinen Geschäftsbedingungen. Umgehende Fahrzeuglokalisierung (durch längeres Drücken der SOS-Taste, der Pannerruf-Taste oder automatisch nach der Auslösung eines pyrotechnischen Elements).

² Bluetooth® ist eine registrierte Marke der Bluetooth SIG Inc. Siri ist kompatibel mit folgenden Apple Produkten: iPhone 4S oder höher, iPad Pro, iPad Air, iPad mini, iPad (3. Generation oder höher) und iPod touch (5. Generation oder höher). Siri ist eine registrierte Marke der Apple Inc. Apple CarPlay ist eine registrierte Marke der Apple Inc., Android ist eine registrierte Marke der Google Inc und kompatibel ab Apple iPhone 5 mit iOS 8.0 oder höher sowie mit Smartphones mit Android 5.0 (Lollipop) oder höher.

SONDERAUSSTATTUNG



-- = nicht verfügbar • = Serienausstattung

○ = Sonderausstattung gegen Aufpreis w = wählbar ohne Aufpreis

OPTIONSCODE	BESCHREIBUNG	Listenpreis € exkl. MwST.	Edition	Edition Plus	Elegance	Elegance Plus
J1X	Heckflügeltüren verglast, - asymmetrisch geteilt (2/3 links, 1/3 rechts) mit 180°-Öffnungswinkel - mit Heckscheibenwischer und -heizung	wählbar	w	—	—	—
KI5	Steckdose 230V im Beifahrerfußraum	100,00 €	—	○	○	○
AVJ	Schlüsselloses Schließ- und Startsystem „Keyless Open & Start“ , für Fahrer- und Beifahrertür Nicht mit 2 Zündschlüssel [KTF/ KTM]	268,00 €	—	—	○	○
DBU	Durchgehende Mittelkonsole mit geschlossenen Staufächern - Luftauslassdüsen in 2. Sitzreihe, Gebläse hinten regelbar (nur mit Zwei-Zonen-Klimatisierungsautomatik [CJ2])	360,00 €	—	—	○	○
N35	Sport-Lederlenkrad, unten abgeflacht - Lenkradheizung	200,00 €	—	○	•	•
APT	Gepäckraumnetz hinter der 1. oder 2. Sitzreihe	130,00 €	—	—	○	○
UV6	Head-Up Display; (Entfall Ablagefach Instrumententafel, Fahrerseite) Projiziert auf Wunsch Geschwindigkeit, Einstellungen vom intelligenten Tempomat und Geschwindigkeitsbegrenzer, Verkehrsschilder mit Geschwindigkeitsbegrenzungen und deren Aufhebung, Frontkollisionswarnungen sowie Navigationsinformationen in den direkten Sichtbereich des Fahrers	300,00 €	—	—	○	○
C2K	Panorama-Glasdach m. elektr. Sonnenschutzrollo, Ablagefächern, Beleuchtung (individuell einstellbar f. d. 1. bzw. 2. Sitzreihe sowie Kofferraumbeleuchtung) und zusätzlichen Haltegriffen Innenrückspiegel autom. abblendend nicht mit 7 Sitzen [ZP7]	830,00 €	—	—	—	○
CJ2	2-Zonen-Klimatisierungsautomatik mit getrennter Temperaturregelung für Fahrer und Beifahrer, -inkl. Umluftschaltung manuell, Aktivkohlefilter, Automatische Luftverteilung, Sonnenstandssensor Nur in Verb. mit Licht&Sicht Paket [CWX]; Serie in Verb. Mit Komfort Paket [XYDZ]	300,00 €	—	○	○	•
UDV	10 "Vollfarbige Info-Anzeige Umrandung in Chrom	150,00 €	—	○	○	○

SONDERAUSSTATTUNG



– = nicht verfügbar ● = Serienausstattung
 ○ = Sonderausstattung gegen Aufpreis w = wählbar ohne Aufpreis

Listenpreis € exkl.
 MWST.

OPTIONSCODE	BESCHREIBUNG	Listenpreis € exkl. MWST.	Edition	Edition Plus	Elegance	Elegance Plus
UD7	Parkpilot hinten , akustisches Warnsignal Nicht mit Parkpilot [UD5] oder Automatischer Parkassistent [UFQ]	300,00 €	○	●	—	—
UD5	Parkpilot vorn und hinten , akustisches Warnsignal Edition Plus: Nur in Verb. mit 180-Grad-Panorama-Rückfahrkamera [UVP] Elegance: Nur in Verb. mit 180-Grad-Panorama-Rückfahrkamera [UVP] UND Toter-Winkel-Warner [UDQ] Serie m. Komfort Paket [XYDZ]	420,00 €	—	○	○	●
UDQ	Toter-Winkel-Warner, aktiv ab 17 km/h - in beiden Außenspiegeln - Flankenschutz (12 Sensoren erfassen seitliche Hindernisse unter 10 km/h)	200,00 €	—	—	○	●
UVP	180-Grad-Panorama-Rückfahrkamera aktiv unter 10 km/h Serie m. Komfort Paket [XYDZ]	230,00 €	—	○	●	●
APS	Sitzbank in 2. Sitzreihe mit 3 Sitzplätzen und 3 Einzelrückenlehnen - Rückenlehnen im Verhältnis 33:33:33 geteilt umklappbar - Klapp Tisch und Tasche an der Rückenlehne, Fahrer- und Beifahrersitz	371,00 €	—	—	○	●
ZP7	7-Sitzer (Achtung: bedingt CO2- & NoVA-Erhöhung), inkl. - 2 Einzelsitze in der 3. Sitzreihe, umklapp- und ausbaubar ; In Längsrichtung verschiebbar nur mit XIAL - Becherhalter in 2. Sitzreihe Nur mit Stoff Mistral Grau [TAUG] - 12-Volt-Steckdose im Fond In Verb. mit XL - 2 Einzelsitze in 3. Sitzreihe, um 130 mm in der Länge verschiebbar	500,00 €	—	—	—	○
		600,00 €	—	—	○	—
KA1	Sitzheizung, Fahrer & Beifahrer -inkl. Fahrersitz 6-fach manuell einstellbar Serie m. Winter Paket [XYE1].	170,00 €	—	○	○	○
JNK	Vorbereitung (Vorverkabelung) für Anhängerzugvorrichtung	400,00 €	○	○	○	○
T3U	Nebelscheinwerfer	160,00 €	○	●	●	●



AFTER SALES SONDERAUSSTATTUNG

--> als Zubehör zu bestellen

– = nicht verfügbar • = Serienausstattung
 ○ = Sonderausstattung gegen Aufpreis w = wählbar ohne Aufpreis

OPTIONSCODE	KOMFORT	Listenpreis € exkl. MwST	Edition	Edition Plus	Elegance	Elegance Plus
XZZP	Mode-2-Ladekabel 1,8kW - 8A für die Haushaltssteckdose <i>(After Sales Teile-Nummer: 9823780880)</i> <i>Nicht mit XAZA / XZJG</i>	Serie (380,08)	•	•	•	•
XAZA	Mode-2-Ladekabel verstärkt 3,2kW - 14A für die Haushaltssteckdose mit verstärkten Haushaltsanschluss <i>(After Sales Teile-Nummer: 9835856880)</i> <i>Nicht mit XZZP / XZJG</i>	583,34	○	○	○	○
XZJG	Universal-Ladekabel bis zu max. 22kW, 32A mit Adapter für: - Haushaltssteckdose - Öffentliches Laden - CEE-16-Industriesteckdose (Starkstrom) <i>(After Sales Teile-Nummer: 9835783780)</i> <i>Nicht mit XZZP / XAZA</i>	1184,18	○	○	○	○
XZJR	Wallbox 11kW - 16A, 3 Phasig, inkl. Kable <i>(After Sales Teile-Nummer: 9835662980)</i>	778,36	○	○	○	○
XZJU	Wallbox smart 11kW - 16A, 3 Phasiginkl. Kabel - kann sich mit dem Internet verbinden, um von zusätzlichen Leistungen zu profitieren <i>(After Sales Teile-Nummer: 9835662780)</i>	1.038,10	○	○	○	○



TECHNISCHE DATEN ELEKTROMOTOREN*

Motor	Elektromotor	
Antrieb	Frontantrieb	
Getriebe	Automatik-Elektroantrieb mit fester Getriebeübersetzung	
Max. Leistung in kW (PS)	100 (136)	
30-Minuten-Leistung in kW (PS)	57 (77)	
Max. Drehmoment in Nm	260	
Lithium-Ionen-Batterie		
Batteriekapazität in kWh	50	
Reichweite ¹ (in km) nach WLTP	245	
Stromverbrauch in kWh/100 km nach WLTP, kombiniert	17,5-19,4	
CO ₂ -Emission in g/km, kombiniert	-	
Batterie-Ladeoptionen	kW	Ladedauer 50 kWh
Wall Box (AC), 3-phasig	ca. 11	ca. 5 Std.
Öffentliche Ladestation (DC)	ca. 100	ca. 32 Min. (80% der Batterie)
Fahrleistungen		
Höchstgeschwindigkeit (km/h)	130	
Beschleunigung 0–100 km/h (s)	11,7	
Elastizität 80–120 km/h (s)	9,4	
Anhängelast ¹⁾ bei 12% Prüfsteigung in kg		
ungebremst	750	
gebremst	750	
Stützlast	50	
Gewichte und Achslasten in kg	L	XL
Leergewicht inkl. Fahrer (nach 70/156/EWG)	1664	1738
Zulässiges Gesamtgewicht	2290	2320
Zuladung	626	582
Zulässige Dachlast***	100–150	100–150

** Die Masse des Fahrzeugs beinhaltet das Leergewicht des Fahrzeugs inkl. Serienausstattung, das Gewicht des Fahrers (Annahme 75kg), sowie das Gewicht eines zu 90% gefüllten Kraftstofftanks. Durch Mehrausstattungen erhöht sich das Leergewicht, wodurch die max.

*** Unter Berücksichtigung des zulässigen Gesamtgewichts. Aus Sicherheitsgründen wird empfohlen, mit Dachlast nicht schneller als 120 km/h zu fahren.

* vorläufige Daten

ABMESSUNGEN



Wagenabmessungen in mm	L	XL
Länge	4.403	4.753
Breite mit aus-/eingeklappten Außenspiegeln/Fahrzeugbreite	1.921/2.107	1.921/2.107
Höhe (bei Leergewicht)	1.841	1.880
Radstand	2.785	2.975
Spurweite, vorne	1.553	1.554
Spurweite, hinten	1.567	1.568
Wendekreis in m	L	XL
Wand zu Wand/Bordstein zu Bordstein	10,8	11,5
Laderaumabmessungen in mm	L	XL
Länge am Boden bis Rücksitzlehne	1.000	1.350
Länge am Boden bei vorgeklappter Rücksitzlehne	1.880	2.230
Länge am Boden bei vorgeklappter Beifahrersitzrückenlehne	2.700	3.050
Breite maximal	1.195	1.195
Breite zwischen den Radkästen	1.149	1.129
Höhe der Ladekante	584	620
Öffnungsbreite	1.149	1.129
Öffnungshöhe	1.126	1.119
Gepäckrauminhalt in l nach ISO 3832	L	XL
Nur Gepäckraum bis Oberkante Hintersitzrückenlehne	597	850
Bei vorgeklappter Rücksitzlehne bis Oberkante Vordersitzrückenlehne	1.414	1.612
Bei vorgeklappter Rücksitzlehne bis unters Dach	2.216	2.693

Alle Werte beziehen sich auf das EU-Basismodell mit serienmäßiger Ausstattung. Kraftstoffverbrauch/CO₂-Emission ermittelt nach der aktuellen Fassung der EU-Verordnungen 1999/100/EG, oder 2007/715/EG und 2008/692/EG unter Berücksichtigung des in Übereinstimmung mit diesen Vorschriften festgelegten Fahrzeugleergewichts. Zusätzliche Ausstattungen können zu geringfügig höheren als den angegebenen Verbrauchs- sowie CO₂-Werten führen. Sie können außerdem das Leergewicht und in manchen Fällen auch die zulässige Achslasten sowie das zulässige Gesamtgewicht erhöhen bzw. die zulässige Achslast reduzieren. Folglich können sie die Höchstgeschwindigkeit vermindern und die Beschleunigungszeit erhöhen. Die angegebenen Fahrleistungen sind erreichbar bei Leergewicht (ohne Fahrer) plus 200 kg Zuladung.

- = nicht verfügbar

ABMESSUNGEN



COMBO Life L 5-Sitzer

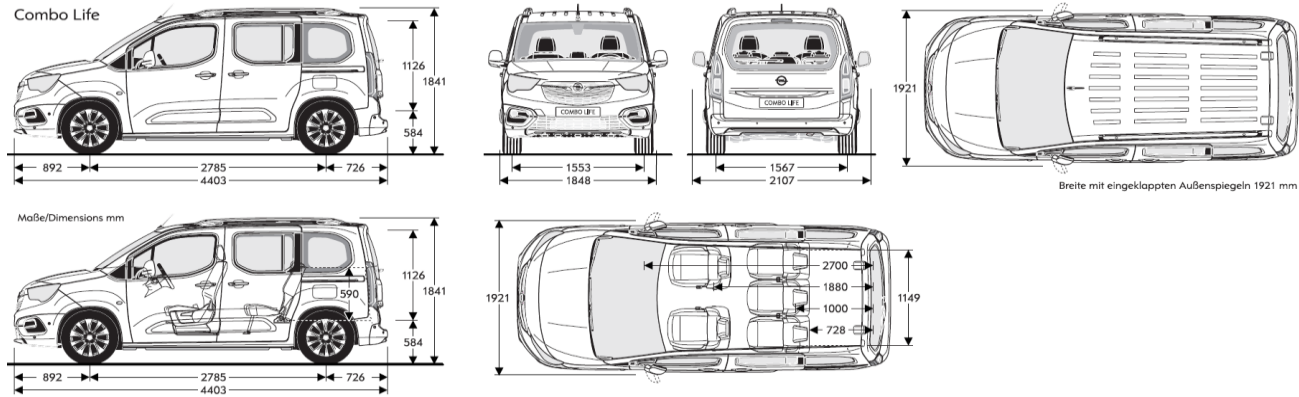

COMBO Life XL 5-Sitzer

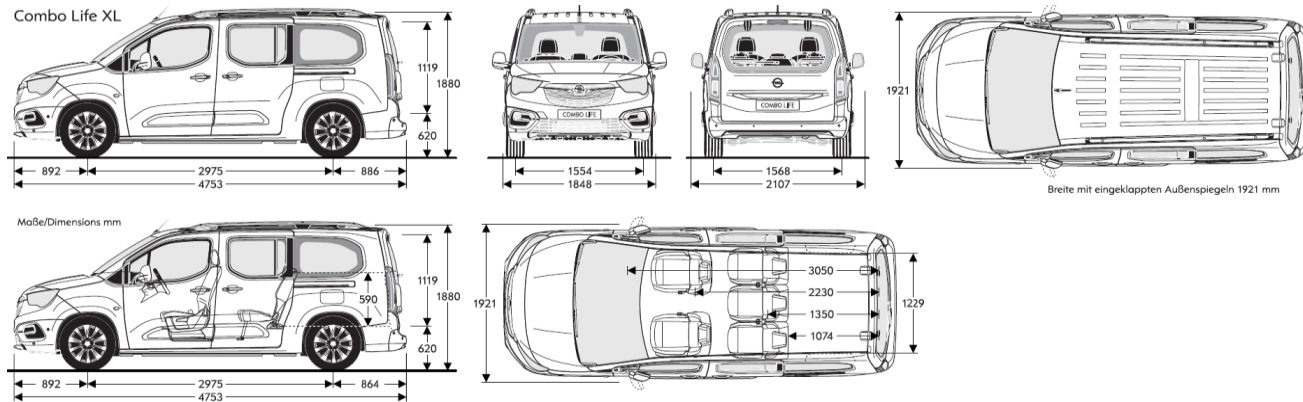

Reifenkennzeichnung

	205/60 R16	205/55 R17
Reifengröße	205/60 R16	205/55 R17
Kraftstoffeffizienz	B-C	C
Nasshaftung	A-B	A
Externe Rollgeräuschkategorie (dB)	69-70	69
Externe Rollgeräuschkategorie		

Im November 2012 trat die EU-Verordnung Nr. 1222/2009 in Kraft, mit der die Kennzeichnung von Reifen in Bezug auf drei ausgewählte Kriterien - Kraftstoffeffizienz, Nasshaftung und externes Rollgeräusch - vorgeschrieben ist. Mehr Informationen auf www.vroe.at oder www.opel.at

ABMESSUNGEN



COMBO Life L 7-Sitzer

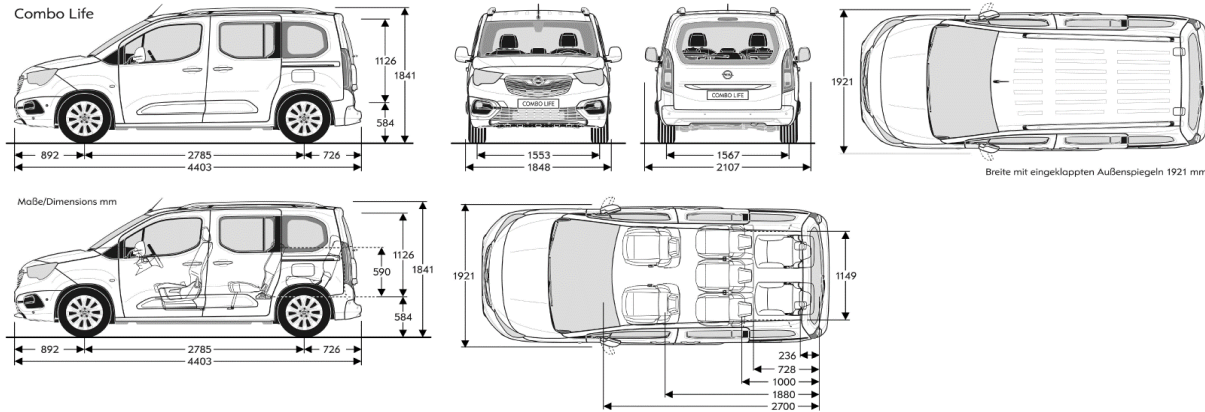

COMBO Life XL 7-Sitzer

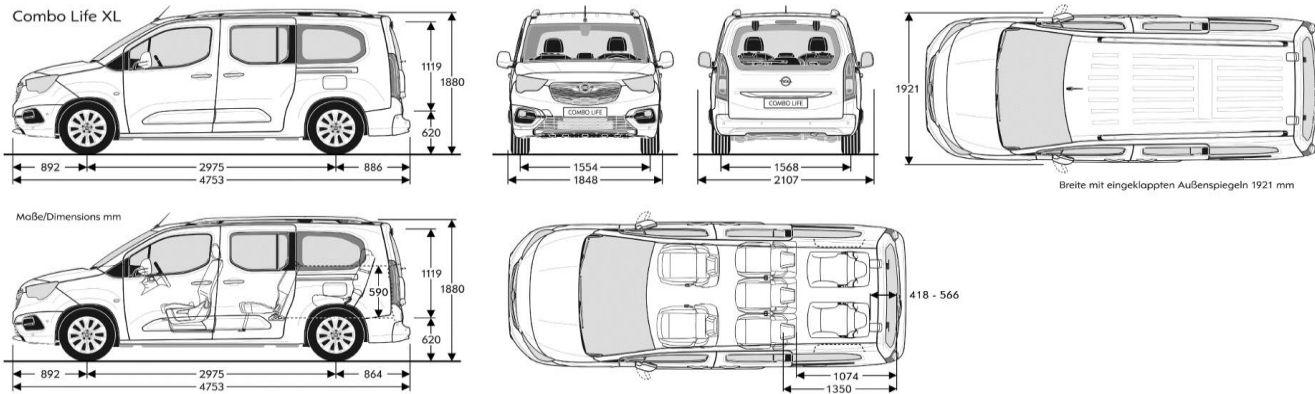

Reifenkennzeichnung

Reifengröße	205/60 R16	205/55 R17
Kraftstoffeffizienz	B-C	C
Nasshaftung	A-B	A
Externe Rollgeräuschklasse (dB)	69-70	69
Externe Rollgeräuschklasse		

Im November 2012 trat die EU-Verordnung Nr. 1222/2009 in Kraft, mit der die Kennzeichnung von Reifen in Bezug auf drei ausgewählte Kriterien - Kraftstoffeffizienz, Nasshaftung und externes Rollgeräusch - vorgeschrieben ist.

Mehr Informationen auf www.vroe.at oder www.opel.at

* Vorläufige Daten. Die endgültigen Daten werden Anfang Juni vorliegen.

OPEL SERVICE

<p>Jeder Opel ist so konstruiert und gebaut, dass er über viele Jahre Ihr zuverlässiger Begleiter ist. Wie jedes hochwertige technische Produkt benötigt er jedoch von Zeit zu Zeit Service durch fachkundige Spezialisten.</p> <p>In ganz Europa stehen über 6.000 Opel Servicebetriebe bereit, um Sie individuell, fach- und termingerecht zu betreuen. Die Adresse Ihres nächsten Opel Partners erfahren Sie unter opel.at. Auch beim und nach dem Kauf eines Opel legen wir bei unseren umfassenden Serviceleistungen höchsten Wert auf Qualität.</p> <p>Jeder Opel ist so konstruiert und gebaut, dass er über viele Jahre Ihr zuverlässiger Begleiter ist. Wie jedes hochwertige technische Produkt benötigt er jedoch von Zeit zu Zeit Service durch fachkundige Spezialisten.</p> <p>In ganz Europa stehen über 6.000 Opel Servicebetriebe bereit, um Sie individuell, fach- und termingerecht zu betreuen. Die Adresse Ihres nächsten Opel Partners erfahren Sie unter opel.at. Auch beim und nach dem Kauf eines Opel legen wir bei unseren umfassenden Serviceleistungen höchsten Wert auf Qualität.</p> <p>Neuwagengarantie und Opel Mobilitätsservice. Für alle Opel Neufahrzeuge gilt eine zweijährige Neuwagengarantie ohne Kilometerbegrenzung. Zusätzlich bietet Opel für alle Modelle mit österreichischer Zulassung einen Mobilitätsservice ab Garantiebeginn bis zur ersten gemäß Betriebsanleitung fälligen Inspektion, falls Ihr Wagen unterwegs einmal streiken oder – mit Einschränkungen auch nach einem Verkehrsunfall – nicht mehr fahrbar sein sollte. Der Opel Mobilitätsservice leistet in über 40 europäischen Ländern Mobilitätshilfe rund um die Uhr. Ein Anruf in der Einsatzzentrale genügt und wahlweise werden folgende kostenlose Leistungen organisiert¹⁾:</p> <ul style="list-style-type: none"> · Soforthilfe unterwegs · Abschleppen zum nächsten Opel Betrieb · Bereitstellen eines Leihwagens · Hotelunterkunft · Weiter- oder Heimreise · Fahrzeugabholung nach Reparatur 	<p>Den Mobilitätsservice können Sie bei Ihrem teilnehmenden Opel Partner verlängern. Für nähere Informationen, insbesondere zur Laufzeit und Abwicklung des Mobilitätsservices, wenden Sie sich bitte an Ihren Opel Partner.</p> <p>Opel FlexCare Service Paket. Mit einem FlexCare-Servicepaket fahren Sie beruhigt durch die nächsten Jahre. Stellen Sie Ihr FlexCare-Paket nach Ihren individuellen Bedürfnissen zusammen. Opel ist flexibel. Das Basis-Paket besteht aus Opel Anschlussgarantie und Opel Mobilitätsservice (Hilfe vor Ort, Abschleppen, Mietwagen, Heimreise, Hotel). Zusätzlich können Sie ein Inspektions-Paket oder ein Inspektions-Paket in Kombination mit einem Verschleißteile-Paket wählen. Über Details und Preise informiert Sie gerne Ihr Opel-Partner.</p> <p>Garantie gegen Durchrostung. Opel garantiert, modellabhängig, für die Dauer von bis zu 12 Jahren, dass keine Durchrostung der Karoserie auftritt.</p> <p>Gewährleistung für Original Opel Teile und Zubehör. Opel bietet für Opel Originalteile und Zubehör eine einjährige Teilegarantie - für die wartungsfreie Starterbatterie, Auspuffteile und Stoßdämpfer sogar 2 Jahre Garantie.</p> <p>Der Teile- und Zubehör-Service. Alles, was Ihren Opel noch komfortabler oder individueller macht und den Fahrgenuss hebt, gibt es im Opel Shop Ihres Opel Partners.</p> <p>Opel Leasing. Rechnen Sie mit uns. Opel Bank und Opel Leasing bieten Ihnen einen exakt für Sie maßgeschneiderten Finanzierungsplan.</p>	<p>Opel VersicherungsService. Opel VersicherungsService bietet alle Versicherungen rund ums Auto und regelt schnell und bequem Versicherungsfälle im In- und Ausland.</p> <p>Opel rent Mietwagenservice. Opel rent erhält Ihre Mobilität, sollte Ihnen Ihr Fahrzeug – beispielsweise während einer Jahresinspektion oder Unfallreparatur – einmal nicht zur Verfügung stehen.</p> <p>Elektrofahrzeugspezifische Garantie. Opel gewährt eine Garantie auf die Antriebsbatterie. Die Garantie gilt ab Gültigkeit der Fahrzeuggarantie 8 Jahre oder für eine Fahrleistung von 160.000 km, je nachdem, welches dieser Ereignisse zuerst eintritt. Diese Garantie gilt auch für Hybridfahrzeuge. Je nach Verwendungsart können sich die Leistungseigenschaften der Batterie innerhalb des Garantiezeitraums um 10 % bis 30 % verschlechtern.</p> <p>Recycling. Informationen über die recyclinggerechte Konstruktion, über Altfahrzeug Rücknahmestellen und das Recycling von Altfahrzeugen finden Sie im Internet unter opel.at.</p> <p>Opel im Internet. opel.at</p>
--	--	--

Alle Listenpreise sind unverbindliche Empfehlungen inkl. NoVA und MWSt. Die unverbindlich empfohlenen Preise für Sonderausstattungen gelten bei werkseitigem Einbau bzw. werkseitiger Lieferung. Ihr Opel Partner informiert Sie gerne. Wir behalten uns Änderungen von Konstruktion und Ausstattung vor. Außerhalb Österreichs können Fahrzeugangebot, -technik und -ausstattung abweichen. Opel Fahrzeuge sind mit Komponenten ausgestattet, die von verschiedenen Opel Werken und Zulieferbetrieben nach Opel Qualitätsstandards hergestellt werden. Sämtliche Angaben erfolgen ohne Gewähr. Satz- und Druckfehler vorbehalten. Gilt bis zum Erscheinen einer aktualisierten Ausgabe.